

# AQUILA RAPTOR



automotive service equipment



# AQUILA

# RAPTOR

C'est le nouveau démonte-pneus Mondolfo Ferro où le démontage du pneu s'effectue "SENZA LEVA" (sans levier).

L'Aquila Raptor est un démonte-pneus en mesure de répondre à toutes les exigences des professionnels au service de la roue.

Son emploi est très simple et convivial. Il allie les fonctions classiques du montage des pneus à des automatismes innovateurs.

Tous ses éléments ont été étudiés pour en faire le meilleur allié du monteur de pneus dans son travail quotidien.

Voici quelques-uns des avantages offerts par ce démonte-pneus :

## ► Performances élevées

L'Aquila Raptor fournit d'excellentes performances grâce au blocage de la roue avec plateau pneumatique, au double disque détalonneur latéral à 2 rouleaux indépendants et au dispositif de démontage sans levier, dont il est équipé.

## ► Emploi facile

L'Aquila Raptor est vraiment facile à utiliser grâce au dispositif de démontage "SENZA LEVA" (sans levier) intégré dans la tourelle et à une console multifonctions qui permettent aussi de travailler sans effort.

## ► Protection de la jante et du pneu

Chaque fonction a été étudiée pour préserver la jante et le pneu. Le blocage de la roue depuis le trou central sans l'utilisation de griffes, le groupe de démontage automatisé du pneu sans levier associé à un détalonnage efficace et sûr ont été conçus pour ne pas endommager la jante et le pneu et assurer la sécurité de l'opérateur.

## ► Vitesse

L'intégration des différentes fonctions ainsi qu'un poste de travail ergonomique assurent une grande vitesse de travail dans toutes les situations.

## ► Souplesse

L'Aquila Raptor peut monter/démonter tous les modèles de roues autos et VTL, jusqu'à 28", grâce notamment à une gamme complète d'équipements de série et en option.

ist die neue Reifenmontiermaschine aus dem Hause Mondolfo Ferro mit der Technologie zur Reifendemontage "SENZA LEVA" (Ohne Hebel)

Aquila Raptor ist eine Reifenmontiermaschine, die allen Anforderungen des Reifenfachmanns gewachsen ist.

Ihre extrem einfache und intuitive Benutzung verbindet die im Laufe der Jahre für den Reifenhändler konsolidierten Arbeitsgänge mit innovativen Automaten und Funktionsweisen.

Alle ihre Teile wurden entwickelt und erdacht, um sofort zum besten Verbündeten des Reifenhändlers bei seiner täglichen Arbeit zu werden.

Nachfolgend die wichtigsten Vorteile, die dieses Gerät zu bieten hat:

## ► Hohe Arbeits-Performance

Die Einspannung des Rads mit pneumatischem Spanneller, die doppelte seitliche Abdrückscheibe mit 2 unabhängigen Rollen und die Demontagevorrichtung ohne Hebel garantieren dieser Maschine höchste Leistungen.

## ► Einfache Benutzung

Die Demontagevorrichtung "senza LEVA" (ohne Hebel), die in den traditionellen Montagekopf eingelassen ist, kombiniert mit einer Multifunktionskonsole, machen diese Maschine wirklich einfach in der Benutzung und ersparen dem Bediener jegliche Anstrengung.

## ► Schutz von Felge und Reifen

Jeder Arbeitsgang wird von Funktionen und Vorkehrungen unterstützt, um die absolute Unversehrtheit von Felge und Reifen zu gewährleisten. Die Einspannung des Rads über die mittlere Öffnung, ohne Verwendung von Spannklaue, die Gruppe zur automatischen Reifendemontage ohne Verwendung des Hebels, verbunden mit einem absolut effizienten und sicheren Abdrücken garantieren dem Bediener Unversehrtheit und Sicherheit.

## ► Geschwindigkeit

Die perfekte Integration der verschiedenen Funktionen zusammen mit einem ergonomischen Arbeitsplatz ermöglichen eine hohe Arbeitsgeschwindigkeit in jeder Situation.

## ► Universalität

Aquila Raptor kann für alle Reifen von PKW und Kleinlastwagen bis 28" eingesetzt werden, dank eines vollständigen Angebots von serienmäßigen und optionalen Zubehörteilen.

Le nouvel **Aquila Raptor** est le produit d'un nouveau concept en matière de démontage de pneus qui se distingue sur le marché international et représente une réponse idéale pour les professionnels du pneu.

**Aquila Raptor** stellt ein neues Konzept der Reifendemontage dar, das sich im internationalen Panorama hervorhebt und die ideale Antwort für die Anforderungen der Reifenfachleute darstellt.

Ce démonte-pneus a été conçu pour faciliter le montage et le démontage de tous les types de pneus et, en particulier, des pneus ayant un profil très rigide, surbaissé et run-flat, très utilisés aujourd'hui (Bridgestone RFT, Goodyear RunOnFlat, Pirelli Eufori@, Michelin ZP, Continental SSR, Dunlop DSST, etc.).

L'**Aquila Raptor** a été homologué par la WDK, (l'association allemande de l'industrie du caoutchouc), qui identifie les équipements répondant aux standards WDK.

Diese Reifenmontiermaschine wurde entworfen, um die Montage und Demontage aller Reifentypen zu erleichtern, insbesondere von Reifen mit sehr hartem, tiefergelegtem Profil und Run-Flat, die heute besonders weit verbreitet sind (Bridgestone RFT, Goodyear RunOnFlat, Pirelli Eufori@, Michelin ZP, Continental SSR, Dunlop DSST usw.)

**Aquila Raptor** wurde bereits vom WDK zugelassen (Wirtschaftsverband der deutschen Kautschukindustrie), der die Geräte auszeichnet, die dem WDK-Verfahren entsprechen.

L'**Aquila Raptor** est un démonte-pneus super-automatique doté d'un dispositif exclusif qui permet de monter et de démonter tous types de pneus, sans que l'opérateur n'ait besoin d'un levier, ni de fournir un effort physique.

**Aquila Raptor** ist ein vollautomatisches Modell und mit einer exklusiven Vorrichtung ausgestattet, die dem Bediener die Montage und Demontage jedes Reifentyps ohne Hilfe irgendeines Hebels und ohne jegliche körperliche Anstrengung ermöglicht.

**1.** Le pédalier permet de travailler toujours dans la même position en actionnant l'élevateur.

Das Pedalwerk ermöglicht es dem Bediener, durch Betätigung der Hebevorrichtung immer in der gleichen Stellung zu arbeiten.

**2.** Le démonte-pneus est équipé d'une console multifonctions ergonomique. Un élévateur est aussi disponible en option.

Die Maschine ist mit einer ergonomischen Multifunktionskonsole ausgestattet und, auf Wunsch, mit einer bequemen Hebevorrichtung.

**3.** La machine est extrêmement facile à utiliser, conviviale et sûre. Sa forme ergonomique et son unique console de commande permettent de contrôler totalement tous les mouvements tout en permettant à l'opérateur d'accomplir un travail de façon rapide et intuitive.

Die Maschine ist sehr einfach zu bedienen, intuitiv und sicher; ihre ergonomische Form und die einzige Befehlskonsole ermöglichen eine vollständige Kontrolle aller Bewegungen, wodurch dem Bediener ein schnelles und instinktives Arbeiten garantiert ist.

**4.** Blocage pneumatique intégré permettant de monter facilement la roue sur le mandrin de centrage, sans aucun effort et de détalonner les deux talons en un seul mouvement, sans avoir à tourner la jante.

Die integrierte pneumatische Einspannvorrichtung ermöglicht ein leichtes Positionieren des Rads auf dem Spannteller ohne jegliche Anstrengung und das Abdrücken von zwei Wülsten mit einer einzigen Bewegung, ohne die Felge drehen zu müssen.

L'Aquila Raptor est assorti d'une vaste gamme d'accessoires en option pour répondre à tous les besoins du marché.

Es steht eine große Auswahl an optionalem Zubehör für alle Marktanforderungen zur Verfügung.



# AQUILA RAPTOR



**5-6-7.** Le groupe détalonneur est composé de deux disques spéculaires travaillant en direction verticale. Il peuvent aussi être positionnés de façon radiale en actionnant une commande sur la console. Le système de détalonnage est dynamique et assure une distribution parfaite des forces nécessaires sur toute la circonférence du pneu, sans endommager la jante ni l'enveloppe. Le système de détalonnage est très efficace sur tous les types de pneu grâce au système breveté de pénétration du disque détalonneur illustré ci-dessous.

Die Abdrückvorrichtung besteht aus zwei zueinander spiegelbildlichen Scheiben, die in vertikaler Richtung arbeiten. Sie können durch Betätigung eines Befehls auf der Konsole radial positioniert werden. Das Abdrücksystem ist dynamischer Art und gewährleistet die perfekte Kräfteverteilung

über den gesamten Umfang des Reifens, die für den Arbeitsschritt erforderlich ist, wodurch die Risiken von Schäden an Gummi oder Felge ausgeschaltet werden. Das Abdrücksystem ist aufgrund des unten aufgezeigten, patentierten Eindringensystems der Abdrückscheibe extrem wirkungsvoll für jeden Reifentyp.

**8-9-10.** Dispositif de démontage sans levier, appliqué au système d'extraction, il élimine complètement l'effort physique de l'opérateur, sans endommager la jante ni le pneu.

Das Demontagesystem ohne Anwendung des Hebel am Abziehsystem beseitigt jegliche körperliche Belastung für den Bediener und garantiert maximale Sicherheit für Felge und Reifen.



**AQUILA  
RAPTOR**



Accessoires de série Standardzubehör



Accessoires en option Optionales Zubehör



NEXION SPA - ITALY - Società unipersonale soggetta a direzione e coordinamento di Minio srl - A sole shareholder Minio company  
**info@mondolfoferro.it - www.mondolfoferro.it**

**Données techniques** Technische Daten

Diamètre jante Felgendurchmesser	<b>12" - 28"</b>
Diamètre max. du pneu Max. Reifendurchmesser	<b>1080 mm (42")</b>
Largeur max. du pneu Maximale Reifenbreite	<b>15"</b>
Couple rotation autocentreur Drehmoment Spannteller	<b>1200 Nm</b>
Rotation de l'étau Drehgeschwindigkeit des Spanntisches	<b>6-15 rpm (2V)</b>
Puissance du détalonneur Abdrückerkraft	<b>5500 N</b>
Capacité élévateur Tragfähigkeit Hebevorrichtung	<b>85 kg</b>
Pression de fonctionnement Betriebsdruck	<b>10 bar</b>
Moteur électrique monophasé 2 V Einphasen Elektromotor 2V	<b>230V 50/60Hz 0.75 kW 110V 50/60Hz 0.75 kW</b>
Poids Gewicht	<b>380 kg</b>

**Dimensions** Abmessungen

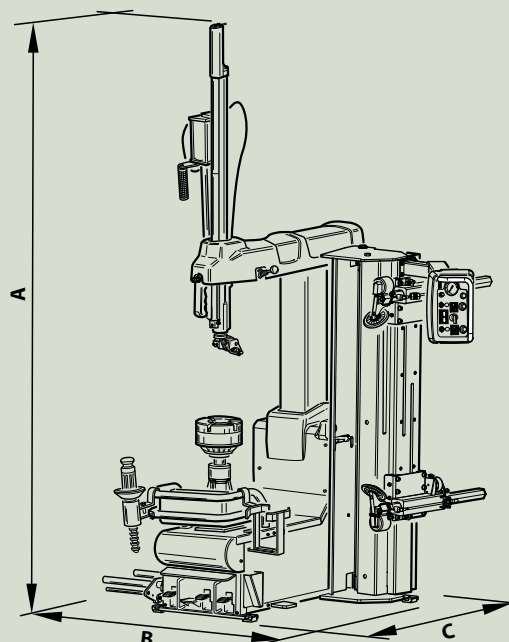

	min	max
<b>A</b>	<b>1210</b>	<b>2224</b>
<b>B</b>	<b>928</b>	<b>2018</b>
<b>C</b>	<b>1235</b>	<b>1784</b>

Le fabricant se réserve le droit de modifier les caractéristiques du produit à tout moment.  
Die Firma behält sich vor, die Produkteigenschaften jederzeit zu ändern.